

# EVAPORADORES BAJO PERFIL

2019-20



# INDITER S.A

Fundada en el año 2005 por un grupo de profesionales con una dilatada experiencia en el sector de la refrigeración y climatización. Situada en Montilla (Córdoba- España),

INDITER, S.A, es una sociedad dedicada a la producción y comercialización de una amplia gama de equipos de intercambio para distintas aplicaciones, aerotermos solares, aerotermos de clima, drycoolers, aerocondensadores remotos, aerorefrigeradores secos, adiabáticos, evaporadores, soluciones asociadas a un intercambio térmico de un fluido con el aire.

Para lo que disponemos de 7500m<sup>2</sup> con maquinaria de última generación, 6 líneas de producción que, junto con la materia prima seleccionada de primera calidad y nuestro personal altamente cualificado, hace posible que INDITER, S.A, permita ofrecer unos productos de máxima calidad.

Nuestros productos están soportados en potentes herramientas de simulación, que consideran todas las características físicas y termodinámicas del proceso de intercambio térmico entre fluidos. Además de avanzadas tecnologías 3D durante el proceso de diseño y fabricación, que satisfacen las necesidades de nuestros clientes.

INDITER, S.A, dispone de un sistema de gestión que permite disponer de una perfecta trazabilidad de los componentes y materiales utilizados en nuestros equipos.

Los procedimientos administrativos y productivos quedan garantizados mediante el certificado de calidad UNE - EN ISO 9001-2015.

La difusión de conocimientos experiencia e innovación son algunos de nuestros compromisos.

El trabajo de todo el equipo humano de INDITER, S.A, está encaminado a satisfacer las necesidades del cliente, obteniendo de este modo un producto que cumple las más exigentes expectativas de calidad a un precio competitivo.



The company was founded in 2005 by a group of professionals with a vast experience in the sector of refrigeration and air conditioning. Located in Montilla (Córdoba Spain). INDITER, S.A. is a company dedicated primarily to the production and commercialization of a wide range of heat exchange equipment for different applications, heat dissipation units for solar applications, air heaters for air conditioning, remote air-cooled condensers, dry coolers, adiabatic systems, evaporators, all of them associated with a heat exchange of a fluid with the air.

We have last generation machinery, 6 production lines, which together with the selected top quality raw material and our highly qualified staff, makes it possible that INDITER, S.A. offers the highest quality products.

Our products are supported in powerful simulation tools, which take into account all the physical and thermodynamic characteristics of the heat exchange process between fluids. Besides with the most advanced 3D design and manufacturing tools that satisfy our clients needs.

INDITER, S.A. has a management system that allows to have a perfect traceability of the components and materials used in our units.

Administrative and productive procedures are guaranteed by the UNE - EN ISO 9001-2015 quality certificate.

Knowledge dissemination, experience and innovation are some of our commitments.

The work of all the human team of INDITER, S.A. is aimed at meeting the clients' needs, obtaining in this way a product that meets the most demanding quality expectations at a competitive price.



# EVAPORADORES BAJO PERFIL | Slim line



Temperatura de la cámara  
Cool room temperature  
**+5 hasta/to -25°C**



Separación de aleta  
Fin pitch/step  
**4 - 6 mm**



Capacidad frigorífica (SC2)  
Cooling capacity (SC2)  
**Desde/from 0.8 kW hasta/to 4.7 kW**

Nuestra gama de evaporadores de bajo perfil es la solución idónea para cámaras frigoríficas pequeñas con techos de altura reducida. Las baterías de intercambio están construidas con tubo de cobre de alta calidad, cumpliendo con los más estrictos requerimientos de seguridad necesarios en instalaciones.

Las aletas son de aluminio con perfil "V Baffle" de alto rendimiento y expansionada mecánicamente para un control perfecto entre aleta y tubo. En todos los equipos se disponen de doble bandeja de condensado para evitar condensaciones.

Destaca por su ergonomía, facilitando el mantenimiento y limpieza gracias a un práctico sistema para el abatimiento y sustitución de los elementos que forman el equipo. Todos los ventiladores son de rotor externo con un elevado grado de protección y aislamiento. Sus rodamientos están especialmente preparados para su uso en refrigeración, el conjunto de elementos temperaturas de -40°C.

Resistencias de 230 V, para el desescarche eléctrico, fabricadas en acero inoxidable. Se encuentran sometidas a un proceso de vulcanizado en sus terminales para evitar derivaciones. Ubicadas en el interior de las aletas, se encuentran estratégicamente repartidas en la batería y bandeja, optimizando la transmisión de calor y con ello el proceso de desescarche.

Todos los equipos disponen de caja de registro estanca donde realizar la conexión de acometida, tanto de ventiladores como de resistencias eléctricas.



# Características generales

## General features



Our series of slim line evaporators is the ideal solution for cold storage rooms with low ceilings. Heat exchange coils are built with the finest quality copper tube, accomplishing with the most demanding safety requirements necessary in installations.

Fins are made of aluminum with profile "V Baffle" of high performance and mechanically expanded for a perfect control between fins and tubes. All units have a double drip tray to avoid condensation issues.

They stand out for their ergonomics, facilitating their maintenance and cleaning operations thanks to a practical system for manipulation and replacement of the elements that constitute the unit. All fans have external rotor with high protection and insulation levels. Their bearings are specially prepared for use in cooling, allowing the set of elements temperatures of  $-40^{\circ}\text{C}$ .

Electric heaters of 230 V, for electric defrosting, made of stainless steel. They are subjected to a vulcanization process at its terminals avoiding shunts. Located inside the fins, they are strategically distributed in the coil and tray, optimizing heat transfer and therefore, defrosting process.

All units have sealed junction box to carry out the connection of both fans and electrical heaters.

### Ventiladores monofásicos - Single-phase fans

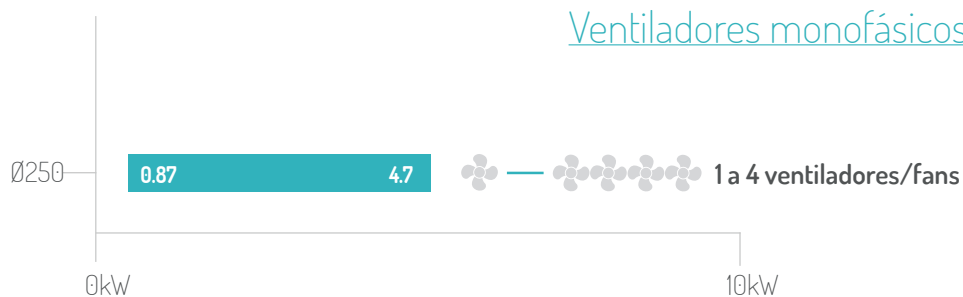

# Evaporadores bajo perfil Ø250 - 4 mm

## Slim line evaporators

Ø250 - Separación aleta 4 mm - I/230V - 50Hz - 1300 rpm

SC1 -  $T_c = +10^\circ / T_e = 0 / \Delta T1 = 10$

SC2 -  $T_c = +0^\circ / T_e = -8 / \Delta T1 = 8$



MODELO/ MODEL	Con desescarche	MODELO/ MODEL	Sin desescarche
EVIN-H1D	A consultar(€)	EVIN-H1D	A consultar(€)
EVIN-H1F		EVIN-H1F	
EVIN-H2D		EVIN-H2D	
EVIN-H2F		EVIN-H2F	
EVIN-H3D		EVIN-H3D	
EVIN-H3F		EVIN-H3F	
EVIN-H4D		EVIN-H4D	
EVIN-H4F		EVIN-H4F	
EVIN-H4D*		EVIN-H4D*	
EVIN-H4F*		EVIN-H4F*	

Ø250 EVAPORADORES BAJO PERFIL - PASO ALETA 4 mm							
Ø250 SLIM LINE EVAPORATORS - FIN PITCH 4 mm							
DATOS COMUNES - COMMON DATA					Nº resistencias	Pot. Desescarche	Peso
Superficie	Desagüe	Ø distribuidor	Ø Conex salida	Electr. Defrost			
MODELO/ MODEL	m <sup>2</sup>	"	"	"	-	W	Kg
EVIN-H1D	3.37	3/4	1/4	3/8	2	459	8
EVIN-H1F	5.7	3/4	1/4	3/8	2	459	9
EVIN-H2D	7.72	3/4	1/2	5/8	2	919	13
EVIN-H2F	11.34	3/4	1/2	5/8	2	919	15
EVIN-H3D	11.28	3/4	1/2	5/8	2	1378	18
EVIN-H3F	16.93	3/4	1/2	5/8	2	1378	22
EVIN-H4D	14.4	3/4	5/8	7/8	2	1351	22
EVIN-H4F	21.46	3/4	5/8	7/8	3	2026	27
EVIN-H4D*	17.82	3/4	5/8	7/8	2	1351	25
EVIN-H4F*	26.83	3/4	5/8	7/8	3	2026	30

Ø250 EVAPORADORES BAJO PERFIL - PASO ALETA 4 mm									
Ø250 SLIM LINE EVAPORATORS - FIN PITCH 4 mm									
MODELO/ MODEL	Potencias		Nº Vent.	Consumo	Q aire	Alcance	A	B	C
	Capacity								
	SC1	SC2	Nº fans	Consump	Q air	Range	mm	mm	mm
	kW	kW	-	A	m <sup>3</sup> /h	m	mm	mm	mm
EVIN-H1D	1.3	0.87	1	0.48	550	4.5	865	296	408
EVIN-H1F	1.5	1.0	1	0.48	475	4	865	296	408
EVIN-H2D	2.6	1.7	2	0.96	1100	4.5	1315	296	408
EVIN-H2F	3.2	2.1	2	0.96	950	4	1315	296	408
EVIN-H3D	3.9	2.6	3	1.44	1650	4.5	1765	296	408
EVIN-H3F	4.7	3.1	3	1.44	1425	4	1765	296	408
EVIN-H4D	4.8	3.2	4	1.92	2100	4.5	2135	296	408
EVIN-H4F	6.1	4.0	4	1.92	1840	4	2135	296	408
EVIN-H4D*	4.8	3.2	4	1.92	1351	4.5	2135	346	408
EVIN-H4F*	7.1	4.7	4	1.92	2100	4	2135	346	408

(\*)Equipo potenciado.

TC = Temperatura interior de cámara. ΔT=Temperatura de evaporación. Fluido refrigerante R404A.

Condiciones SC1 = 85% de humedad relativa y 1.35 de factor latente. Condiciones SC2 = 85% de humedad relativa y 1.15 de factor latente.

# Evaporadores bajo perfil Ø250 - 6 mm

## Slim line evaporators

I/230V - 50Hz - 1300 rpm - Ø250 - Separación aleta 6 mm

SC1 -  $T_c = +10^\circ / T_e = 0 / \Delta T1 = 10$   
 SC2 -  $T_c = +0^\circ / T_e = -8 / \Delta T1 = 8$   
 SC3 -  $T_c = +18^\circ / T_e = -25 / \Delta T1 = 7$

MODELO/ MODEL	Con desescarche	MODELO/ MODEL	Sin desescarche
EVIN-H1D	A consultar(€)	EVIN-H1D	A consultar(€)
EVIN-H1F			
EVIN-H2D			
EVIN-H2F			
EVIN-H3D			
EVIN-H3F			
EVIN-H4D			
EVIN-H4F			
EVIN-H4D*			
EVIN-H4F*			

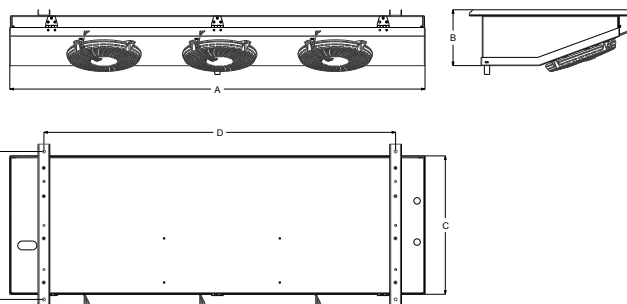

Ø250 EVAPORADORES BAJO PERFIL - PASO ALETA 6 mm							
Ø250 SLIM LINE EVAPORATORS - FIN PITCH 6 mm							
DATOS COMUNES - COMMON DATA					Nº resistencias	Pot. Desescarche	Peso
Superficie	Desagüe	Ø distribuidor	Ø Conex salida	Electr. Defrost			
MODELO/ MODEL	m²	"	"	"	-	W	Kg
EVIN-H1D	2.66	3/4	1/4	3/8	2	459	7
EVIN-H1F	4.0	3/4	1/4	3/8	2	459	8
EVIN-H2D	5.27	3/4	1/2	5/8	2	919	12
EVIN-H2F	7.95	3/4	1/2	5/8	2	919	15
EVIN-H3D	7.74	3/4	1/2	5/8	2	1378	17
EVIN-H3F	11.85	3/4	1/2	5/8	2	1378	21
EVIN-H4D	9.86	3/4	5/8	7/8	2	1351	21
EVIN-H4F	14.99	3/4	5/8	7/8	3	2026	26
EVIN-H4D*	12.43	3/4	5/8	7/8	2	1351	23
EVIN-H4F*	18.74	3/4	5/8	7/8	3	2026	28

Ø250 EVAPORADORES BAJO PERFIL - PASO ALETA 6 mm										
Ø250 SLIM LINE EVAPORATORS - FIN PITCH 6 mm										
MODELO/ MODEL	Potencias			Nº Vent.	Consumo	Q aire	Alcance	A	B	C
	Capacity									
	SC1	SC2	SC3	Nº fans	Consump	Q air	Range	mm	mm	mm
EVIN-H1D	1.1	0.7	0.5	1	0.48	575	5	865	296	408
EVIN-H1F	1.4	0.9	0.6	1	0.48	500	4	865	296	408
EVIN-H2D	2.1	1.4	1.0	2	0.96	1150	5	1315	296	408
EVIN-H2F	2.7	1.8	1.3	2	0.96	1000	4	1315	296	408
EVIN-H3D	3.2	2.1	1.5	3	1.44	1725	5	1765	296	408
EVIN-H3F	4.1	2.7	1.9	3	1.44	1500	4	1765	296	408
EVIN-H4D	4.1	2.7	1.9	4	1.92	2300	5	2135	296	408
EVIN-H4F	5.3	3.5	2.5	4	1.92	1960	4.5	2135	296	408
EVIN-H4D*	4.8	3.2	2.3	4	1.92	2500	5	2135	346	408
EVIN-H4F*	6.2	4.1	2.9	4	1.92	2200	4.5	2135	346	408

TC = Temperatura interior de cámara. ΔT=Temperatura de evaporación. Fluido refrigerante R404A.  
 Condiciones SC1 = 85% de humedad relativa y 1.35 de factor latente. Condiciones SC2 = 85% de humedad relativa y 1.15 de factor latente. Condiciones SC3 = 95% de humedad relativa y 1.05 de factor latente.

